

VERMEIREN

Turios



INSTRUKCJA INSTALACJI





Spis treści

Spis treści	1
Wstęp	2
1 Niniejszy produkt	3
2 Zakres dostawy	4
3 Montaż i regulacja	5
3.1 Narzędzia	5
3.2 Regulacja wózka inwalidzkiego do użytkownika	6
3.2.1 Nachylenie siedziska (wersja manualna)	6
3.2.2 Wysokość siedziska (opcjonalne)	6
3.2.3 Głębokość siedziska	7
3.2.4 Szerokość między podłokietnikami	8
3.2.5 Wysokość podłokietnika	8
3.2.6 Głębokość poduszki podłokietnika	8
3.2.7 Głębokość kontroli operacyjnej	8
3.2.8 Długość podnóżka	8
3.2.9 Ustawienie podpórek	9
3.2.10 Kąt nachylenia podpórki	9
3.3 Wymiana akumulatora	9
3.3.1 Podłączenia akumulatorów	10
3.4 Wymiana kół i opon	11
3.4.1 Koła napędowe	11
3.4.2 Koła kierujące	12

PL

Wstęp

Celem niniejszej instrukcji instalacji jest ułatwienie instalacji i napraw elektrycznego wózka inwalidzkiego. Należy się z nią uważnie zapoznać. Jeżeli wciąż mają Państwo pytania związane z niniejszą instrukcją, prosimy o kontakt z firmą Vermeiren.

Informacje zamieszczone w niniejszej instrukcji mają zastosowanie do następującego wózka inwalidzkiego (następujących wózków inwalidzkich):

- Turios

Ważna uwaga

Ilustracje produktu mają na celu objaśnienie instrukcji. Szczegóły odnośnie przedstawionego produktu mogą różnić się od Państwa produktu.

Dostępne informacje

W naszej witrynie internetowej <http://www.vermeiren.com/> zawsze można znaleźć najnowszą wersję informacji zamieszczonych w instrukcji. Prosimy regularnie odwiedzać witrynę, ponieważ możemy w niej zamieszczać zaktualizowane informacje.

Osoby niewidome lub niedowidzące mogą pobrać elektroniczną wersję niniejszej instrukcji i odsłuchać ją przez aplikację programową syntezatora mowy.



Instrukcja obsługi

Dla użytkownika i wyspecjalizowanego sprzedawcy



Instrukcja użytkownika konsoli kierowniczej i ładowarki akumulatora.

Dla użytkownika i wyspecjalizowanego sprzedawcy



Instrukcje instalacji (Instrukcje dotyczące dokładnej regulacji, ustawień, montażu i demontażu)

Dla wyspecjalizowanego sprzedawcy



Instrukcja serwisowa do wózków inwalidzkich

Dla wyspecjalizowanego sprzedawcy



Rysunki części (zamiennych)

Dla wyspecjalizowanego sprzedawcy



Deklaracja zgodności WE

1 Niniejszy produkt

PL



- | | |
|------------------------|-----------------------------------|
| 1. Oparcie | 8. Komora akumulatora |
| 2. Konsola kierownicza | 9. Przednie koło |
| 3. Podłokietnik | 10. Silniki napędowe |
| 4. Siedzisko | 11. Koło tylne / koło napędzane |
| 5. Podnóżek | 12. Światło przednie (Opcjonalne) |
| 6. Podpórka pod stopy | 13. Hamulec postojowy |
| 7. Pas bezpieczeństwa | 14. Tabliczka identyfikacyjna |



2 Zakres dostawy

Poniższe pozycje stanowią część dostawy:

- Rama z konsolą kierowniczą, koła tylne i przednie, siedzenie i oparcie
- Podłokietniki
- Podnóżki
- Akumulatory
- Ładowarka akumulatora
- Narzędzia
- Instrukcja użytkownika następujących elementów:
 - wózek inwalidzki
 - konsola kierownicza
 - ładowarka akumulatora
- Akcesoria (jeśli są stosowane)

Przed użyciem sprawdzić, czy wszystko zostało dołączone do kompletu i czy żaden produkt nie jest uszkodzony.

Uwaga: podstawowa konfiguracja może się różnić w zależności od kraju. Należy się skontaktować z wyspecjalizowanym sprzedawcą.

3 Montaż i regulacja



UWAGA

Ryzyko obrażeń i uszkodzeń

- Wózek inwalidzki powinien być (de)montowany i regulowany przez specjalistycznego dystrybutora zgodnie z instrukcjami w niniejszym rozdziale.
- Stosować wyłącznie części i narzędzia opisane w niniejszej instrukcji.
- Nie dopuszczać osób postronnych do obszaru (de)montażu.
- Obszar (de)montażu należy utrzymywać w porządku i czystości, aby zapobiec upadkom.
- Wszystkie drobne części zgromadzić w pudełku lub worku.
- Podczas (de)montażu oraz obsługi wózka inwalidzkiego należy się upewnić, że żadne przedmioty ani części ciała nie zakleszczą się pomiędzy ruchomymi częściami. Należy zwracać szczególną uwagę na położenie kabli.
- Przed wykonaniem wszystkich regulacji mechanicznych wyłączyć wózek i upewnić się, że dźwignia wolnego koła jest w położeniu hamowania.
- Upewnić się przed rozpoczęciem jazdy, że wszystkie śruby zostały mocno przykręcone.
- Zmiany oprogramowania może przeprowadzać wyłącznie przeszkolony personel, który uwzględni uwarunkowania użytkownika i środowiska (stabilność, przyspieszenie, stosowanie w pomieszczeniach/na zewnątrz itp.).



Ważne uwagi

- Prosimy zapoznać się z instrukcją tego wózka inwalidzkiego.
- Należy zwracać uwagę na szczegóły techniczne oraz ograniczenia użytkowania zgodnie z przeznaczeniem; patrz instrukcja użytkownika.
- Aby uzyskać więcej informacji, prosimy o kontakt z firmą Vermeiren.

3.1 Narzędzia

Do (de)montażu i regulacji wózka inwalidzkiego niezbędne są następujące narzędzia:

- Zestaw kluczy płaskich 10, 13 i 17
- Zestaw kluczy imbusowych 4, 5 i 6
- Śrubokręt krzyżakowy

3.2 Regulacja wózka inwalidzkiego do użytkownika

3.2.1 Nachylenie siedziska (wersja manualna)

PRZESTROGA Ryzyko obrażeń i uszkodzeń

- Rama z siedziskiem są ciężkie i trudno nimi manipulować. Należy poprosić drugą osobę o pomoc.

Kąt nachylenia siedziska można ustawić ręcznie zgodnie z następującymi instrukcjami:

1. Zdjąć podnóżki.
2. Odkręcić połączenie śruba-nakrętka (1), które łączy siedzisko i drążek regulacji nachylenia.
3. Odchylić ramę siedziska z siedziskiem do tyłu i upewnić się, że pozostanie w tym położeniu. Jeśli jest to konieczne, poprosić drugą osobę, aby podczas regulacji przytrzymała ramę.
4. Odkręcić połączenie śruba-nakrętka (2).
5. Przesunąć rurkę zewnętrzną (3) w górę / w dół dożądanego ustawienia (patrz tabela).

Otwory	Nachylenie siedziska
A, a	0°
B, b	2°
C, c	4°
D, d	6°

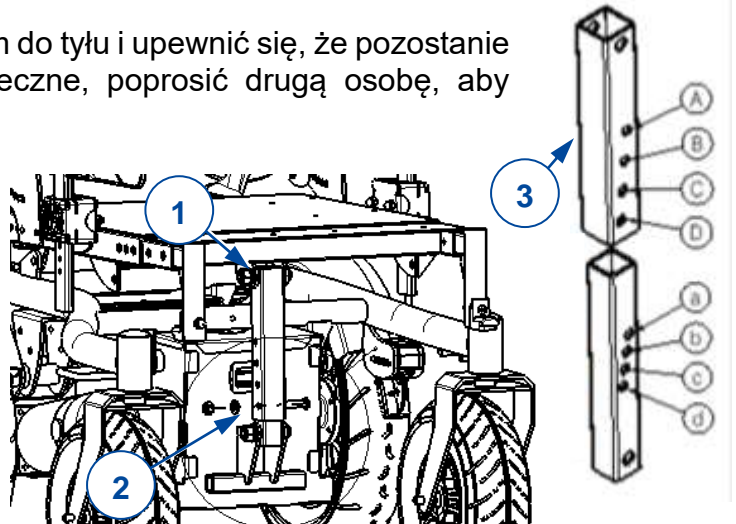

6. Założyć połączenie śruba-nakrętka (2) i mocno dokręcić.
7. Złożyć ramę siedzenia ponownie do przodu. Założyć połączenie śruba-nakrętka (1) i mocno dokręcić.
8. Założyć podnóżki.

3.2.2 Wysokość siedziska (opcjonalne)

Wysokość siedziska można zwiększyć, umieszczając dodatkową sekcję ramy między dolną ramą a ramą siedzenia.

1. Zdemontować połączenia śruba-nakrętka, które łączą ramę siedziska z dolną ramą [A] i mechanizmem pochylenia siedziska / siłownikiem [B].

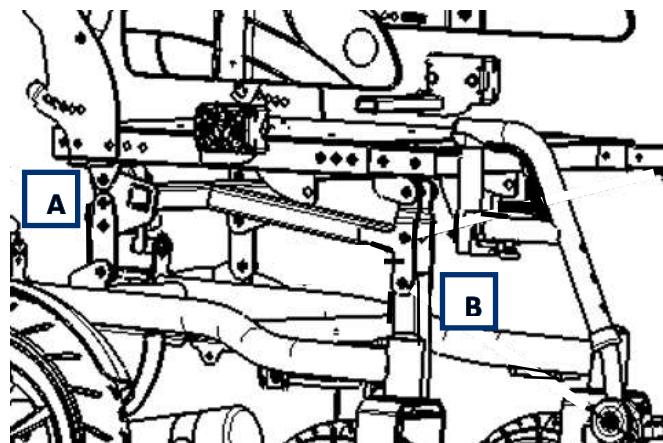
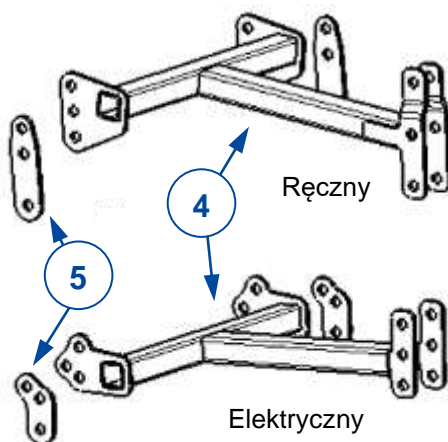

2. Aby unieść siedzisko
 - o 50 mm (wersja manualna) / 30 mm (wersja elektryczna), użyć części (4).
 - o 100 mm (wersja manualna) / 60 mm (wersja elektryczna), użyć części (4) i (5).
3. Mocno dokręcić wszystkie śruby łączące ramę siedziska, dodatkowy segment ramy i dolną ramę.

3.2.3 Głębokość siedziska

Wersja manualna

Aby wyregulować głębokość siedziska, można wyregulować pozycję oparcia (60 mm, skok 20 mm) oraz pozycję ramy przedniej z podnóżkami (60 mm, skok 20 mm). Zalecane jest rozpoczęcie od regulacji oparcia.

Aby ustawić oparcie:

1. Odkręcić śruby (6) z obu stron ramy.
2. Przesunąć zaczep oparcia do przodu / tyłu, aż dożądanego położenia.
3. Mocno dokręcić obie śruby (6).
4. Upewnić się, że obie strony oparcia są identycznie ustawione.

Aby wyregulować przednią ramę z podnóżkami:

1. Zdjąć podnóżki.
2. Odkręcić śruby (7) z obu stron ramy.
3. Odkręcić (8) i poluzować śruby (9) z płyty siedziska.
4. Przesunąć rurkę wewnętrzną w żądanepołożenie.
5. Włożyć i mocno dokręcić wszystkie śruby (7+8+9). Upewnić się, że obie strony ramy przedniej są identycznie ustawione.

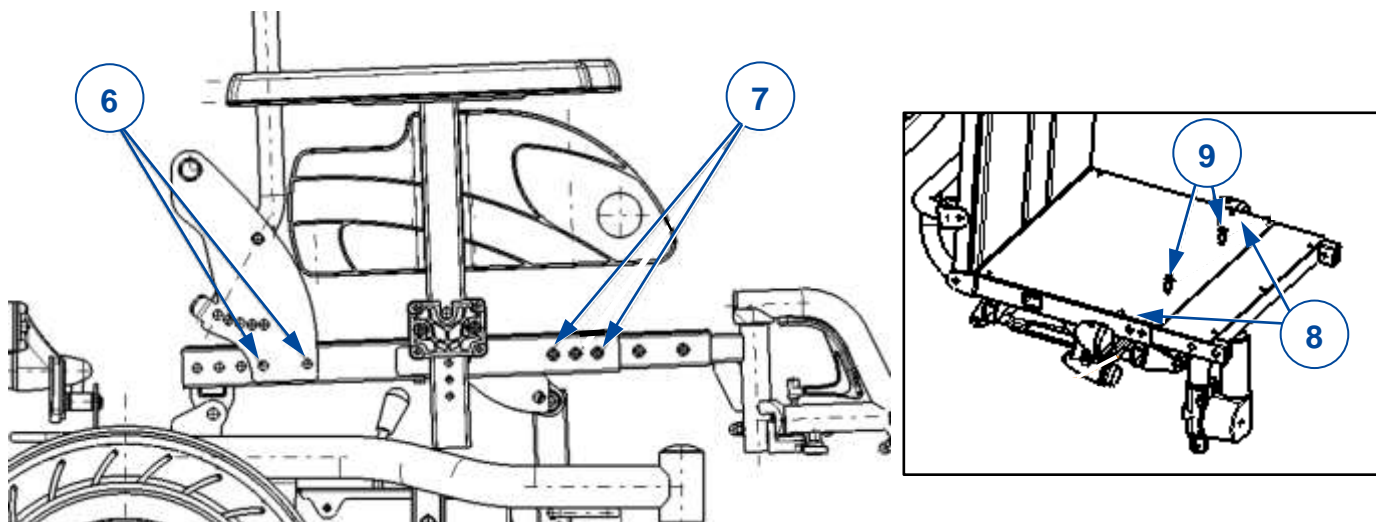

Wersja elektryczna

Aby ustawić głębokość siedziska (120 mm, skok 20 mm):

1. Odkręcić śruby (10) z obu stron ramy.
2. Poluzować śruby (9) z płyty siedziska.
3. Wsunąć rurkę wewnętrzną do / Wysunąć rurkę wewnętrzną z rurki zewnętrznej, aż do uzyskania żądanepołożenia.
4. Włożyć i mocno dokręcić wszystkie śruby (9+10).
5. Upewnić się, że obie strony są identycznie ustawione.

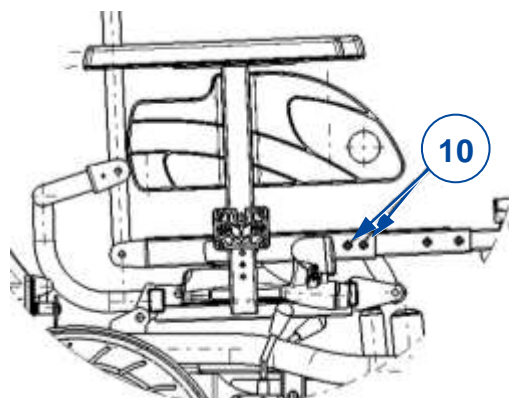

3.2.4 Szerokość między podłokietnikami

1. Wyjąć podłokietnik.
2. Poluzować śrubę (11) pod ramą siedziska, aż możliwe będzie przesunięcie wspornika podłokietnika.
3. Wsunąć wspornik podłokietnika do środka / na zewnątrz w rurkę wspornika, aż dożądanego położenia (zakres 60 mm: bezstopniowo).
4. Ponownie dokręcić śrubę (11).
5. Powtórzyć powyższe działania dla drugiego podparcia ramienia.

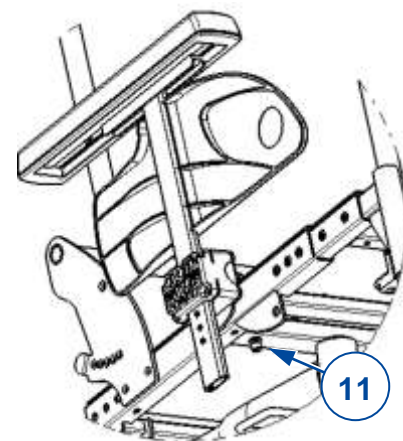

Sprawdzić, czy podłokietniki są ustawione identycznie po obu stronach i czy są dobrze zamocowane.

3.2.5 Wysokość podłokietnika

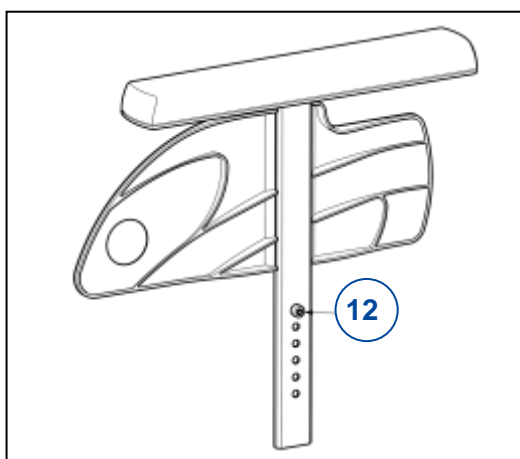

Wysokość podłokietnika można regulować w 6 pozycjach, co 15 mm:

1. Wyjąć podłokietnik z uchwytu podłokietnika.
2. Odkręcić śrubę (12).
3. Umieścić śrubę w żądanym otworze, aby wyregulować wysokość podłokietnika.
4. Ponownie dokręcić śrubę (12).

3.2.6 Głębokość poduszki podłokietnika

Ustawić głębokość poduszki podłokietnika w następujący sposób (zakres 120 mm: bezskokowo):

1. Odkręcić lub poluzować obie śruby (13) pod poduszką podłokietnika.
2. Przesunąć podłokietnik do przodu lub do tyłu w rowkach (42,5 mm) lub zamontować podłokietnik w innych otworach (2 pozycje, skok 42,5 mm).
3. Dokręcić obie śruby (13).

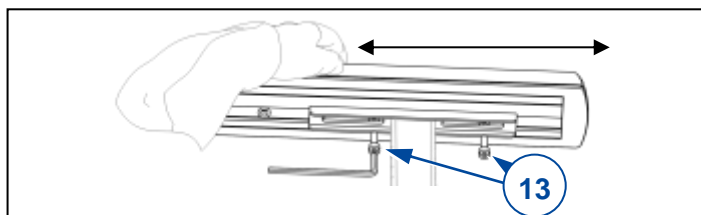

3.2.7 Głębokość kontroli operacyjnej

Sterowanie można regulować na głębokości:

1. Poluzować śruby (13) pod poduszką podłokietnika.
2. Przesunąć wspornik sterowania operacyjnego do przodu / tyłu, aż dożądanego położenia.
3. Dokręcić śruby (13).

3.2.8 Długość podnóżka

PRZESTROGA Ryzyko uszkodzenia

- Unikać kontaktu podnóżków z podłożem. Zachować minimalną wysokość 60 mm nad ziemią.

Dopasować długość podnóżków w następujący sposób (3 możliwe pozycje na rurce zewnętrznej, co 35 mm; 6 możliwych pozycji na rurce wewnętrznej, co 25 mm):

1. Odkręcić śrubę (14).
2. Ustawić odpowiednią długość podnóżka.
3. Mocno dokręcić śruby (14) ręcznie.
4. Upewnić się, że oba podnóżki zostały ustawione na tę samą długość.

3.2.9 Ustawienie podpórek

Podpórek można używać w 2 położeniach. Domyślnie są instalowane z płytą podstawy w położeniu tylnym.

Podpórki można przestawić do przodu, zamieniając lewą i prawą podpórkę.



PL

3.2.10 Kąt nachylenia podpórki

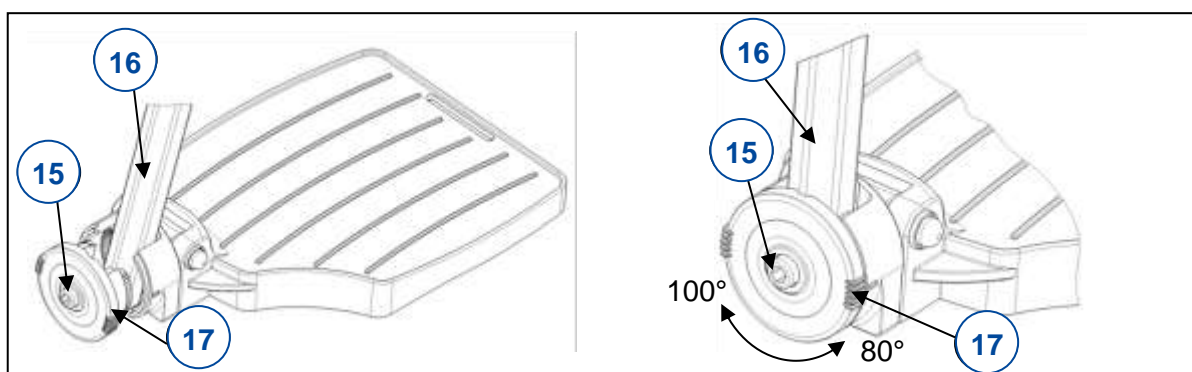

Wyregulować kąt podnóżka w następujący sposób:

1. Poluzować śrubę (15).
2. Ustawić podnóżek (16) pod żądanym kątem. Wskazanie kąta (80° -85° -90° -95° -100°) jest zgodne ze znacznikami (17).
3. Ponownie dokręcić śrubę (15).

3.3 Wymiana akumulatora

**PRZESTROGA**

Ryzyko obrażeń i uszkodzeń

- Akumulatory może wymieniać wyłącznie wyszkolony personel.
- Nie dotykać kwasu z akumulatorów.
- Akumulatory należy wymieniać w dobrze wentylowanym pomieszczeniu.
- Upewnić się, że otwory wentylacyjne w komorze akumulatora nie są zanieczyszczone.
- Przed rozpoczęciem ładowania akumulatorów przeczytać informacje na temat ładowania w instrukcji użytkownika.
- Nie wkładać palców między akumulator a obudowę akumulatora.

i Wymieniać oba akumulatory jednocześnie, na modele takiego samego typu, jak zastosowane w wózku. Jeśli nie jest to możliwe, skontaktować się z najbliższą placówką Vermeiren.

1. Wyłączyć wózek.
2. Odkręcić śrubę (18) u góry i dwie śruby (19) u dołu plastikowej pokrywy skrzynki akumulatora (20).
3. Zdjąć plastikową osłonę.

4. Odczepić pasek (21) zabezpieczający akumulator.
5. Wyciągnąć wewnętrzną szufladę (22) z akumulatorami (23) ze skrzynki akumulatora.
6. Odłączyć akumulatory, patrz §3.3.1. Wyjąć je z szuflady.
7. Wymienić na nowe akumulatory i podłączyć je zgodnie z §3.3.1.
8. Ostrożnie wsunąć wewnętrzną szufladę z akumulatorami z powrotem do skrzynki akumulatora. Upewnić się, że żadne przewody nie zostały zakleszczone między akumulatorami, szufladą lub skrzynką akumulatora.
9. Zacisnąć pasek zabezpieczający akumulator (21).
10. Założyć pokrywę skrzynki akumulatora (20) i mocno dokręcić dwie śruby (19).
11. Umieścić śrubę na górze (18) i mocno dokręcić.
12. Włączyć wózek, aby sprawdzić, czy wszystko działa poprawnie.

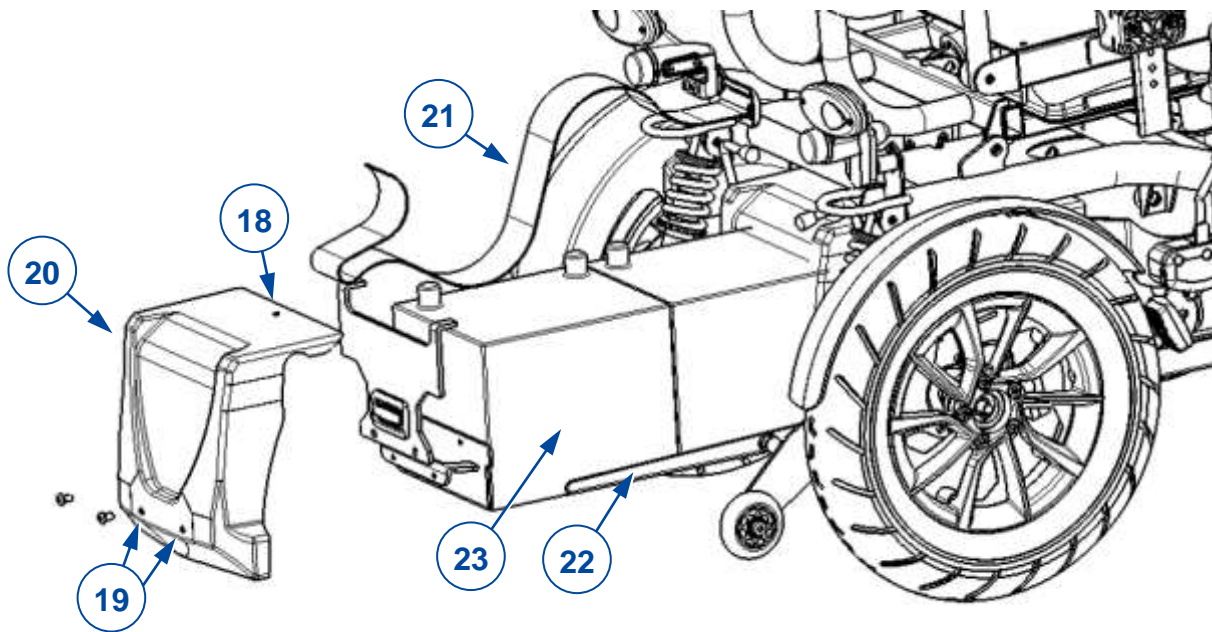

3.3.1 Podłączenia akumulatorów



PRZESTROGA Ryzyko obrażeń i uszkodzeń

- Sprawdzić, czy między biegunami akumulatora nie znajdują się żadne narzędzia ani inne przewodzące przedmioty, aby uniknąć niezamierzonego przepływu prądu.
- Nie pracować w wilgotnym otoczeniu z akumulatorami i elektroniką.

Najlepszy sposób na odłączenie akumulatora:

1. Odłączyć główny biegun ujemny (-).
2. Odłączyć biegun dodatni (+).
3. Odłączyć mostek.

Aby podłączyć akumulatory, wykonać powyższe działania w odwrotnej kolejności.

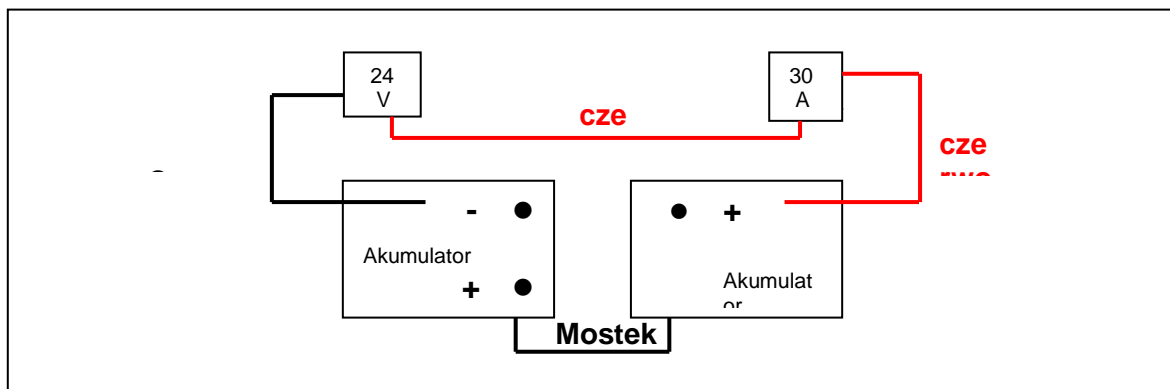

3.4 Wymiana kół i opon

PRZESTROGA Ryzyko obrażeń i uszkodzeń

- Przed zdjęciem opony należy się upewnić, że zostało z niej usunięte całe powietrze.
- Do podniesienia wózka użyć drewnianego klocka i podnośnika. Zawsze umieszczać podnośnik pod dolną ramą. Nie wolno go umieszczać pod innymi częściami.
- Upewnić się, że między obręczą koła i oponą nie zostaną pochwycone ani zakleszczone żadne części ciała, dętka ani inne objekty.
- Postępować ostrożnie, aby nie uszkodzić obręczy.
- Upewnić się, że wszystkie śruby zostały mocno przykręcone ręką przed rozpoczęciem jazdy wózkiem inwalidzkim.

1. Wymienić dętkę, a w razie potrzeby również oponę.
2. Koło pompować za pomocą sprzętu do pompowania, który jest zgodny z odpowiednimi przepisami i wskazuje ciśnienie w barach.
3. Upewnić się, że ciśnienie jest prawidłowe, patrz wskazanie ciśnienia na oponach.

3.4.1 Koła napędowe

i Jeśli trzeba zmienić oponę, najpierw sprawdzić typ założonej opony. W przypadku opon z profilem liniowym nie zakładać opony lewej na prawe koło i na odwrót.

1. Podnieść koło napędzane z ziemi przy użyciu podnośnika.
2. Wykręcić śruby z łbem gniazdowym (24) i zdjąć koło z kołnierza.
3. Odkręcić wentyl i lekko go nacisnąć, aby spuścić powietrze.
4. Odkręcić 5 śrub, które łączą obie połowy obręczy (na wewnętrznej połowie obręczy).
5. Rozdzielić połowy obręczy i wyjąć dętkę z opony.
6. Lekko napompować nową lub załataną dętkę.
7. Włożyć dętkę do opony.
8. Umieścić obie połowy obręczy z powrotem na oponie. Upewnić się, że wentyl dętki wystaje przez otwór w obręczy.
9. Złączyć połowy obręczy za pomocą 5 śrub z łbem gniazdowym. Dokręcić ręcznie.
10. Napompować oponę do odpowiedniego ciśnienia (patrz wskazanie ciśnienia na oponie).
11. Usunąć smar i inne zanieczyszczenia z gwintu 5 śrub z łbem gniazdowym. Nałożyć klej do gwintów (np. Loctite) na te śruby.
12. Zamontować koło na kołnierzu.
13. Opuścić podnośnik.
14. Upewnić się, że śruby z łbem gniazdowym są mocno dokręcone.

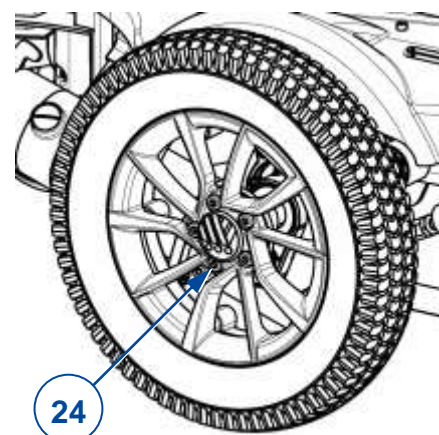

3.4.2 Koła kierujące

DEMONTAŻ

1. Poluzować śrubę na osi kierownicy (25) i wyjąć ją z widelca kierownicy.
2. Spuścić powietrze z koła kierującego, lekko naciskając trzpień w wentylu.
3. Poluzować 5 śrub, które przytrzymują dzieloną obręcz (26).

Następnie rozsunąć boki obręczy.

MONTAŻ

Włożyć lekko napompowaną dętkę do opony.

1. Połączyć obie strony obręczy przez opony i użyć 5 śrub łączących, aby skręcić obręcz (26).
2. Upewnić się, że zawór wystaje z otworu zaworu w obręczy.
3. Umieścić koło z powrotem w widelcu przedniego koła (25) i napompować.

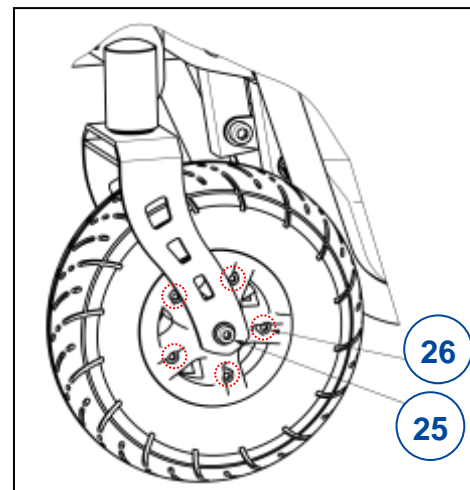



Vermeiren GROUP NV
Vermeirenplein 1 / 15
2920 Kalmthout
BE

WWW: www.vermeiren.com

Instrukcje dla wyspecjalizowanego sprzedawcy

Niniejsza instrukcja obsługi jest nieodłączną częścią produktu i musi być dołączona do każdego sprzedawanego produktu.

Wersja: A, 2020-02

Wszelkie prawa zastrzeżone, łącznie z tłumaczeniem.

Żadna część niniejszej instrukcji nie może być powielana w jakiegokolwiek formie (drukowanej, fotokopii, mikrofilmu ani innej) bez pisemnej zgody wydawcy, nie może być również przetwarzana, kopiowana ani rozprowadzana za pomocą systemów elektronicznych.